



ThermoWood® Lunawood ignifugé

Les produits Lunawood ThermoWood® sont également disponibles en version ignifugée, ce qui élargit encore les possibilités d'utilisation de Lunawood dans l'architecture. Grâce au procédé d'imprégnation, Lunawood ThermoWood® répond à la classe de feu B exigée pour les constructions de façades soumises à la norme européenne EN 13501.

La technologie et la méthode BurnBlock® utilisées sont un procédé de traitement documenté, marqué CE, qui offre une protection incendie uniforme sans risque de lixiviation ni besoin d'entretien. Les produits Lunawood rabotés et plats à languette et rainure atteignent la classe de feu B-s1,d0, tandis que les produits 3D-Lunawood sont testés pour la classe de feu B-s2,d0.

L'imprégnation continue de produit ignifuge n'altère ni l'aspect visuel ni les propriétés techniques initiales de Lunawood. Le traitement peut être conservé sous tous les climats sans risque de lixiviation.

Disponible en trois couleurs

Lunawood propose également des produits peints difficilement inflammables, réalisés par des peintres partenaires certifiés CE. Les options de couleur gris clair et gris moyen conviennent aussi bien à l'intérieur qu'à l'extérieur, tandis que la finition noire ne convient qu'à l'extérieur.



Extérieur : Noir, Gris moyen, Gris clair

Intérieur : Gris moyen, Gris clair



Exigences structurelles

Le substrat doit répondre à la classification de feu A1 ou A2-s1,d0, conformément aux documents de la déclaration de performance (DoP). Les tasseaux doivent être en bois ou en aluminium de classe de feu D. Le bardage doit être conforme à la classe de feu.

Espace de ventilation dans les structures fermées, c'est-à-dire pour les produits à rainure et languette conformément au guide d'installation de Lunawood pour les façades. Les constructions ouvertes doivent être testées et approuvées séparément.

Installation et fixation avec des clous et des vis selon les instructions de Lunawood.

Consultez toujours les autorités locales chargées de la sécurité incendie.

Produit	Classe de feu	Usage	Noter
Plat, min. 19 mm d'épaisseur bardages & lambris Lunawood Thermowood d'épicéa et de pin nordiques	B-s1,d0	Utilisation extérieure et intérieure	
Produits à l'aspect 3D	B-s2,d0	Utilisation extérieure et intérieure	Utilisation en intérieur : Doit être vérifié auprès des autorités compétentes en matière d'incendie
Claire-Voie	B-s1,d0	Utilisation extérieure et intérieure	La structure ouverte doit être testée séparément

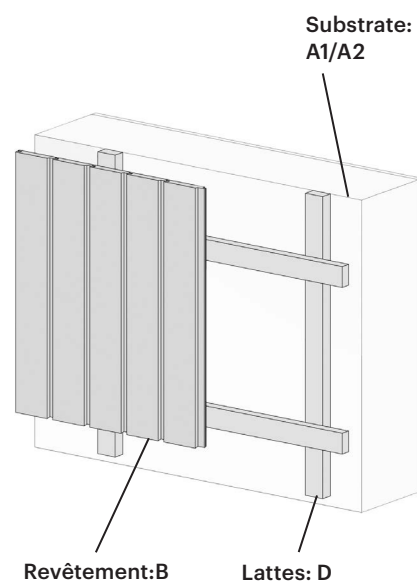

Revêtement: B
Lunawood protégé contre le feu

Fixation
Clous et vis selon les instructions de Lunawood

lunawood.com

Cette brochure est fournie à titre purement informatif. La responsabilité de Lunawood, ou de ses représentants, n'est en aucun cas engagée, bien que Lunawood ait déployé des efforts raisonnables pour vérifier l'exactitude de tout conseil, toute recommandation ou information. Lunawood se réserve le droit de modifier ses produits, les informations de ses produits et sa gamme de produits, sans préavis.